

Моторизованные базы ТОЕ смещают манипуляторы в горизонтальной плоскости, а также сами держатели порошковых пистолетов в автоматическом окрасочном оборудовании как для нанесения порошковых, так и жидких красок.

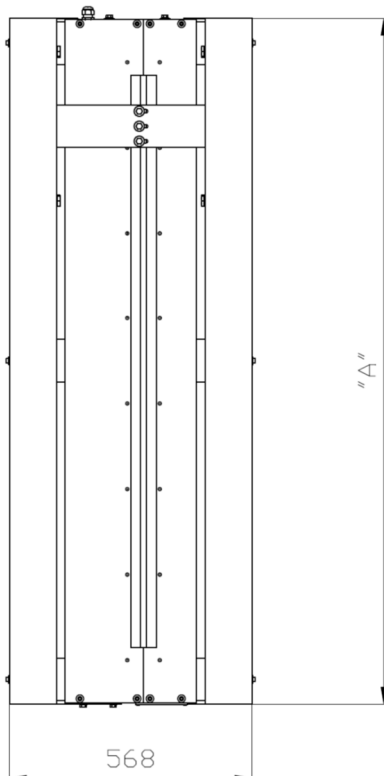
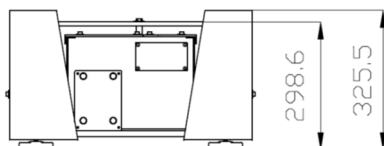
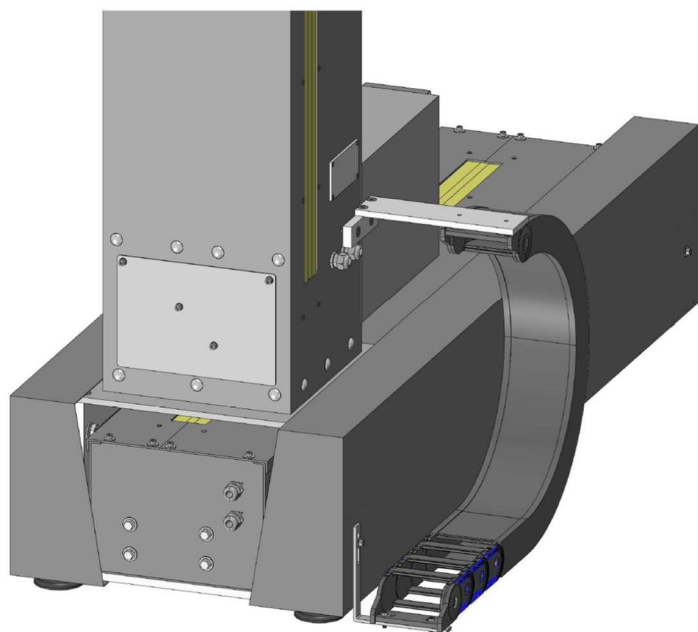

Технические характеристики

- Самонесущая стальная конструкция, окрашенная порошковой краской.
- Моторедуктор 0.25 [кВт].
- Зубчатременная передача.
- Система против проникновения порошка.
- Контроль двигателя посредством цифрового инвертора.
- Регулирование скорости.
- Регулируемые концевики хода безопасности.
- Самоочищающиеся направляющие скольжения.
- Колеса скольжения из антифрикционного материала.
- Энкодер с системой определения изделий по горизонтали, управляемые с PLC.
- Постоянный ход с регулируемой скоростью.
- Цифровой контроль всех функций.
- Регулируемое позиционирование.
- Команды и контроли выполняются с электрошита управления.

МОДЕЛЬ	ТОЕ 50	ТОЕ 75	ТОЕ 100	ТОЕ 150
ОБЩАЯ ДЛИНА [мм] "А"	1100	1350	1600	2100
ПОЛЕЗНЫЙ ХОД [мм]	500	750	1000	1500
МИН. СКОРОСТЬ [м/мин]	1	1	1	1
МАКС. СКОРОСТЬ [м/мин]	10	10	10	10
КОНТРОЛЬ ДВИГАТЕЛЯ	инвертор	инвертор	инвертор	инвертор
ДВИГАТЕЛЬ [кВт]	0,25	0,25	0,25	0,25
РЕМЕНЬ	зубчатый	зубчатый	зубчатый	зубчатый
ДВИЖЕНИЕ КАРЕТКИ	колеса	колеса	колеса	колеса
РАСПОЛОЖЕНИЕ	селектор	селектор	селектор	селектор