

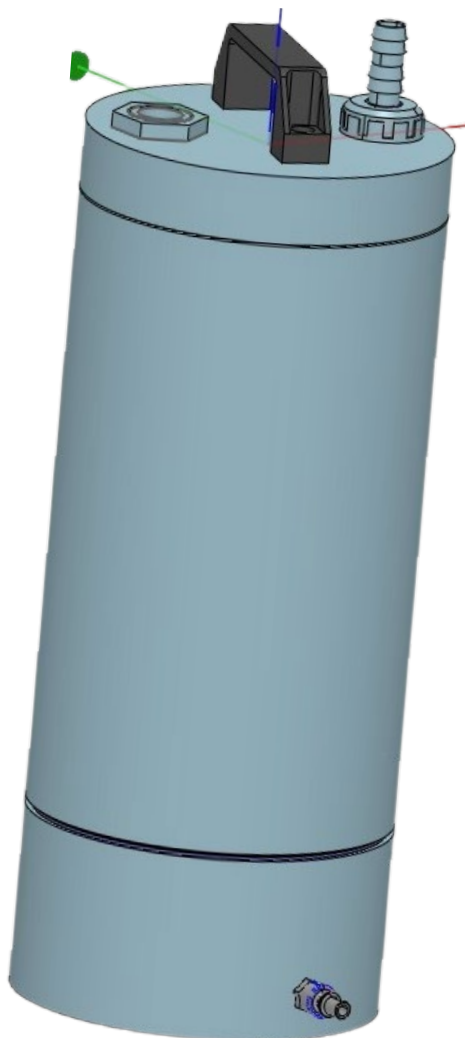

Re Ind SRL  
Via Raveto, 12  
23851 Galbiate (LC)  
ITALY



Azienda con sistema  
di gestione ISO 9001  
certificato secondo  
la norma  
UNI EN ISO 9001:2015



## REIND CP FAST

---

Le conteneur de poudre fluidisée **CP FAST** est un outil idéal pour gérer de petits échantillons de poussières avec efficacité et sans Interruptions du processus de production. Il est spécialement conçu pour améliorer la productivité, minimiser les temps d'arrêt lors de changements de poussière ou de nettoyage et assurer une manipulation sûre et contrôlée de la matière première.

### Caractéristiques principales

1. Conception compacte et modulaire  
Idéal pour les petits lots et les échantillons.  
Facilité d'intégration dans les lignes existantes sans nécessiter de modifications structurelles.

2. Système de fluidification avancé  
Assure un flux de poussière uniforme.  
Réduit le risque de colmatage ou d'accumulation statique.
3. Changement de poudre rapide et sans contamination  
Récipient facilement interchangeable.  
Possibilité de gérer plusieurs échantillonnages sans avoir à arrêter la ligne de production.
4. Nettoyage simplifié  
Entièrement en PVC facilement lavable  
Structure conçue pour un retrait rapide des résidus de poussière, avec des temps de inactivité réduite au minimum matires.
5. Convient à tous les types de poudres  
Capacité de gérer les poussières sensibles grâce au réglage précis du système de fluidification. Avantages pour la production
6. Minimisation des interruptions:  
Grâce à la conception modulaire et à la rapidité de passage à la nouvelle couleur, la production. Ne s'interrompt pas pendant les changements.
7. Plus de flexibilité:  
Convient pour des échantillonnages de différents types de poudres sans nécessiter de modifications à l'appareil principal.
8. Sécurité et précision:  
La fluidification contrôlée, par réducteur de pression, assure une gestion uniforme et réduit les risques de contamination ou de dispersion des poussières.

### Applications

Ce conteneur est idéal pour:

- Échantillons ou micro-productions de haute qualité
- Fabrication additive, où les poussières doivent être gérées avec une précision extrême.

### Conclusion

The **CP FAST** fluidised powder container for small samples is a practical and efficient solution for companies that need to manage dust in a way fast and clean, without compromising the quality or continuity of production. With CP FAST, long interruptions become a problem of the past.

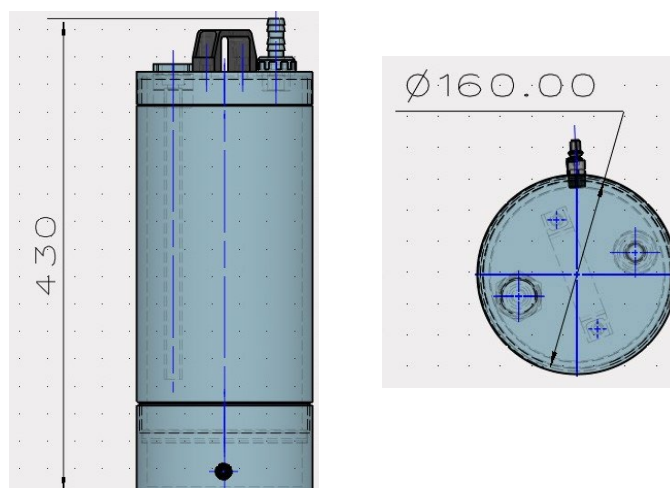

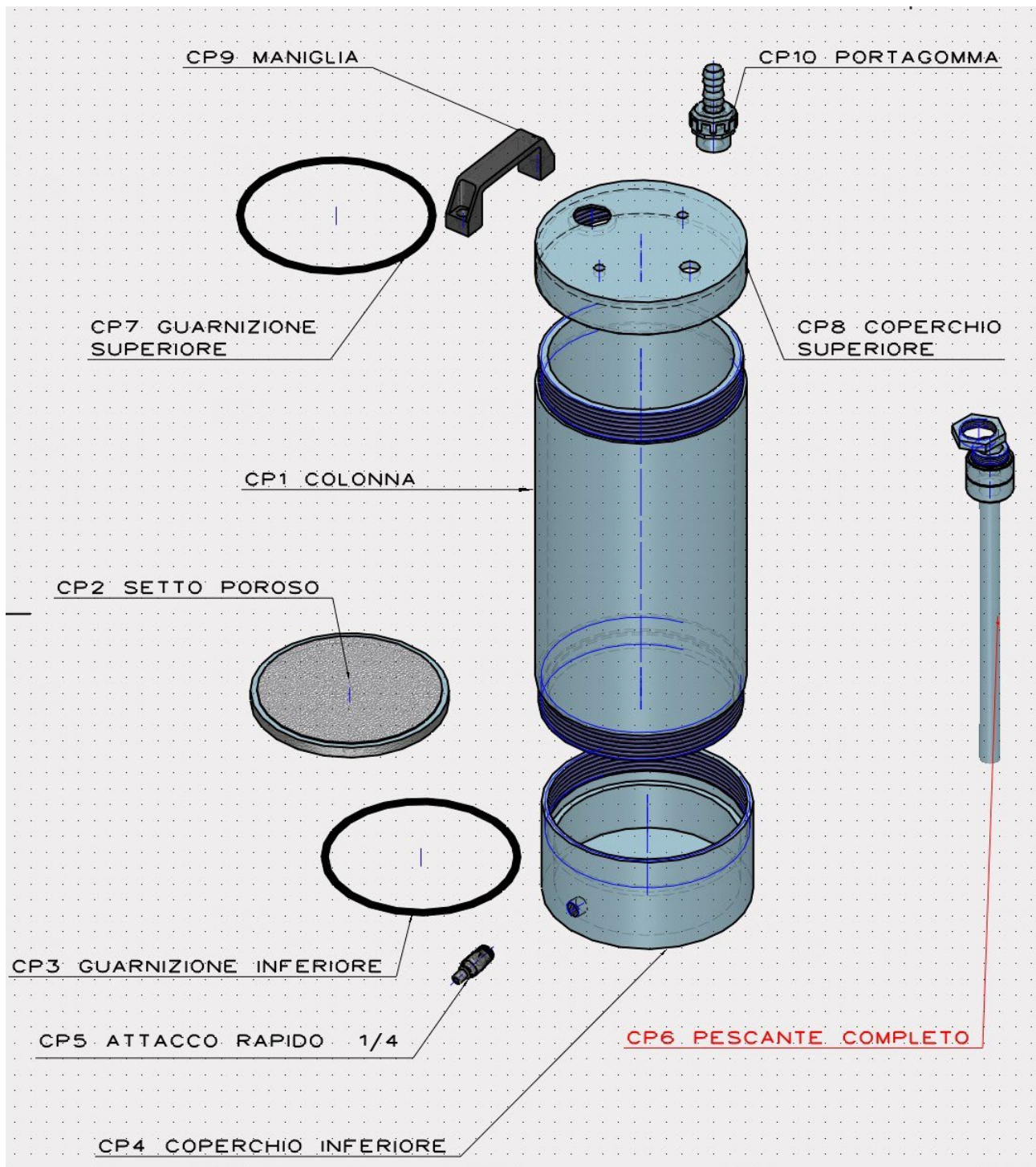

CP1	COLONNE
CP2	SEPTUM POREUX complet avec joint
CP3	JOINT INFÉRIEUR
CP4	COUVERCLE INFÉRIEUR
CP5	RACCORD RAPIDE 1/4
CP6	PLONGEUR COMPLET diamètre logement pompe 20 mm
CP7	JOINT SUPÉRIEUR
CP8	COUVERCLE SUPÉRIEUR
CP9	POIGNÉE
CP10	PORTE-PNEUS D.16



Re Ind SRL  
Via Raveto, 12  
23851 Galbiate (LC)  
ITALY



Azienda con sistema  
di gestione ISO 9001  
certificato secondo  
la norma  
UNI EN ISO 9001:2015